

**РУКОВОДСТВО ПОЛЬЗОВАТЕЛЯ**

# **KARMA BLIK**

СИГНАТУРНОЕ КОМБО-УСТРОЙСТВО  
С ОБНОВЛЕНИЕМ ЧЕРЕЗ WIFI



GPS-БАЗА КАМЕР РФ, ЕВРОПЫ И СНГ (В Т.Ч. КАЗАХСТАНА, УЗБЕКИСТАНА,  
КЫРГЫЗСТАНА, БЕЛОРУССИИ, АРМЕНИИ И АЗЕРБАЙДЖАНА)

**АКТУАЛЬНАЯ ВЕРСИЯ РУКОВОДСТВА ДОСТУПНА НА САЙТЕ [WWW.FUJIDA.SU](http://WWW.FUJIDA.SU)**



Купить новый гаджет, подписаться на соц.сети, обновить базу данных или программное обеспечение, задать вопрос, посмотреть обзоры новинок — отсканируйте QR-код.



## СОДЕРЖАНИЕ

ВВЕДЕНИЕ.....	4
УСТРОЙСТВО ПРИБОРА.....	7
ПОКАЗАНИЯ ДИСПЛЕЯ КОМБО-УСТРОЙСТВА.....	9
УСТАНОВКА КОМБО-УСТРОЙСТВА.....	10
ВИДЕОЗАПИСЬ.....	11
УПРАВЛЕНИЕ КОМБО-УСТРОЙСТВОМ.....	11
РЕЖИМЫ РАБОТЫ.....	12
НАСТРОЙКИ ПАРАМЕТРОВ РАДАР-ДЕТЕКТОРА.....	13
НАСТРОЙКА ВИДЕОРЕГИСТРАТОРА.....	19
ПРОСМОТР ВИДЕО.....	21
РАСШИРЕННЫЙ ДИНАМИЧЕСКИЙ ДИАПАЗОН WDR.....	22
ДЕТЕКТИРОВАНИЕ СИГНАЛОВ РАДАРОВ И ЛАЗЕРОВ.....	23
ФИЛЬТР ISIGNATURE.....	23
СУЩЕСТВУЕТ 3 РЕЖИМА ФИЛЬТРАЦИИ ISIGNATURE.....	24
ПОКАЗАНИЯ ДИСПЛЕЯ.....	27
«СНИЖАЙТЕ СКОРОСТЬ!».....	28
ОБНОВЛЕНИЕ ПРОШИВКИ И БАЗЫ КАМЕР ЧЕРЕЗ WIFI ДЛЯ IOS (APPLE).....	29
ОБНОВЛЕНИЕ ПРОШИВКИ И БАЗЫ КАМЕР ЧЕРЕЗ WIFI ДЛЯ ANDROID.....	29
ОБНОВЛЕНИЕ ПРОШИВКИ С ПОМОЩЬЮ КАРТЫ ПАМЯТИ.....	30
КОМПЛЕКТАЦИЯ.....	31
ДОПОЛНЕНИЕ К ИНСТРУКЦИИ ПО ЭКСПЛУАТАЦИИ.....	34
УСЛОВИЯ ГАРАНТИИ.....	35
ГАРАНТИЙНЫЙ ТАЛОН.....	37

Согласно Федеральному закону от 26 апреля 2016 г. N 114-ФЗ "О внесении изменения в статью 26.7 Кодекса Российской Федерации об административных правонарушениях в части обязательности отнесения материалов фото- и киносъемки, звуко- и видеозаписи к доказательствам по делу об административном правонарушении" данные видеорегистратора ОТНОСЯТСЯ к доказательствам при рассмотрении административных правонарушений.

## ВВЕДЕНИЕ

Благодарим за то, что Вы приобрели комбо-устройство Fujida!

Внимательно и до конца прочитайте данное руководство, чтобы правильно использовать устройство и продлить срок его службы. Сохраните руководство пользователя, чтобы обратиться к нему, если в будущем возникнет такая необходимость.

В случае некорректной работы устройства, перед обращением в сервисный центр / к продавцу / к уполномоченной организации, необходимо самостоятельно осуществить обновление программного обеспечения (прошивку) устройства. Получить (скачать) последнюю версию программного обеспечения можно в сети «Интернет» по адресу [www.fujida.ru/services/](http://www.fujida.ru/services/).

Инструкции по обновлению можно получить по указанному выше адресу. При возникновении затруднений в процессе обновления программного обеспечения необходимо связаться со службой поддержки по телефонам, указанным на сайте компании [www.fujida.ru](http://www.fujida.ru).

## ВАЖНЫЕ МОМЕНТЫ

- Устройство может некорректно работать в автомобиле с атермальным лобовым стеклом или стеклом с подогревом. В связи с тем, что данные лобовые стекла содержат металлическое напыление в своей конструкции, детектирование сигналов широкого диапазона частот и корректная работа GPS и ГЛОНАСС модулей может быть нарушена. В данном случае Вы можете установить выносной gps-модуль в техническую зону лобового стекла. Информацию о расположении данной зоны Вы можете посмотреть в руководстве об эксплуатации автомобиля.
- Время поиска спутников может увеличиваться в зависимости от погодных условий, времени суток, рельефа местности и конструктивных особенностей автомобиля.

- Не устанавливайте и не извлекайте карту памяти при включенном комбо-устройстве. В противном случае возможно повреждение устройства, карты памяти и записанных видеофайлов.
- Используйте только высококачественные microSD карты не ниже 10 класса с поддержкой протокола UHS- I, чтобы избежать провалов записи и задержки изображения.
- Рекомендуется использовать карты памяти от 16Гб до 32Гб.
- Устройство должно использоваться только с аксессуарами из комплекта поставки. Компания Fujida не несет ответственности за возможные повреждения изделия в случае применения аксессуаров сторонних производителей.
- Не подвергайте изделие воздействию огня или влаги, воздействию химически активных веществ (бензина, растворителя, реагентов и т. д.).
- Запрещается разбирать или модифицировать изделие.
- Компания Fujida не несет ответственности за потерю данных и / или ущерб, прямой либо косвенный, причиненный пользователю либо третьей стороне неверным использованием устройства либо программного обеспечения, неверной установкой, использованием не входящих в комплект аксессуаров.
- Внимание! В некоторых автомобилях питание на розетку 12/24В подается и при выключенном зажигании. Во избежание разрядки аккумулятора рекомендуется отключать устройство от сети автомобиля.
- Производите форматирование microSD карты не реже одного раза в два месяца, чтобы избежать повреждения ее файловой системы.
- Соблюдайте температурные условия хранения и эксплуатации (см. технические характеристики). Не допускайте длительного пребывания устройства на солнце.
- Данное устройство предназначено для использования с прозрачным ветровым стеклом или светлой теплозащитной пленкой для стекол. Качество видеозаписи снизится в случае установки устройства на тонированное стекло или стекло с темной теплозащитной пленкой.
- Устанавливайте камеру таким образом, чтобы получить максимальное поле обзора. ЗАПРЕЩАЕТСЯ устанавливать камеру в место, где устройство может закрывать обзор и снизить безопасность управления транспортным средством. Ни компания Fujida, ни авторизованные партнеры компании НЕ несут ответственности за какие-либо повреждения или потерю данных вследствие несоответствующей установки держателя.
- Встроенный суперконденсатор предназначен для корректного завершения видеозаписи. Работа

устройства возможна только при подключенном внешнем питании.

- По соображениям техники безопасности при вождении транспортных средств, а также в соответствии с местным законодательством не производите манипуляций с устройством при управлении автомобилем.
- Перед использованием устройства установите корректный часовой пояс.
- Нагрев корпуса в режиме работы является нормальным явлением.
- Будьте осторожны при эксплуатации - не допускайте падения или сдавливания устройства.
- Производитель оставляет за собой право на внесение изменений в комплектацию, техническое и программное обеспечение устройства без предварительного уведомления.

Перед началом использования системы предполагается, что вы согласны с положениями, приведенными выше. Данное руководство пользователя действительно на момент печати. Актуальную информацию вы найдете на сайте <https://www.fujida.su> в карточке соответствующего товара в разделе "Скачать".

## УСТРОЙСТВО ПРИБОРА

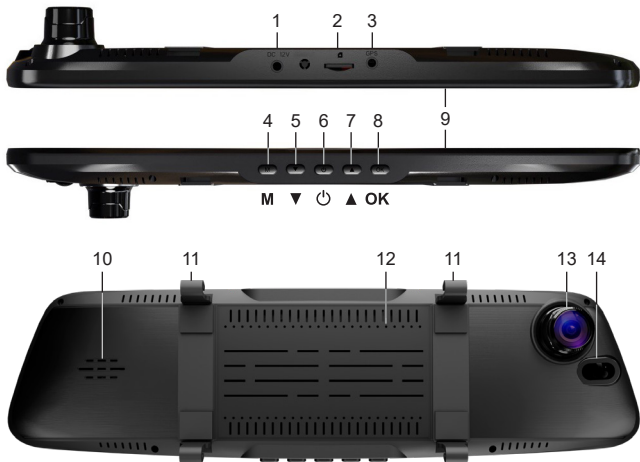

1. Разъем для подключения питания.
2. Слот для карты памяти.
3. Разъем для подключения GPS-антенны.
4. **M** Кнопка вызова меню настроек радар-детектора, при двойном нажатии - видеорегистратора (в режиме записи) / остановки записи и перехода к просмотру видеофайлов (при удержании в режиме записи).
5. **▼** Кнопка перехода между режимами: Россия / Смарт / Москва / СНГ / перехода по меню (в режиме меню видеорегистратора) / перехода к следующему файлу (в режиме просмотра).
6. **☰** Кнопка регулировки яркости дисплея, отключения дисплея (при полностью отключенном дисплее будет происходить только голосовое оповещение) / включения либо выключения комбо-устройства (при удержании).
7. **▲** Кнопка изменения громкости оповещения радар-детектора, перехода по меню (в режиме меню комбо-устройства) / перехода к предыдущему файлу (в режиме просмотра) / включения, выключения записи звука (при удержании).
8. **OK** Кнопка начала, остановки видеозаписи / подтверждения выбора меню / защиты файла от перезаписи (при удержании).
9. Дисплей.
10. Динамик.
11. Кронштейны для крепления к зеркалу.
12. Микрофон.
13. Объектив
14. Датчик приема радарного излучения.



## ПОКАЗАНИЯ ДИСПЛЕЯ КОМБО-УСТРОЙСТВА

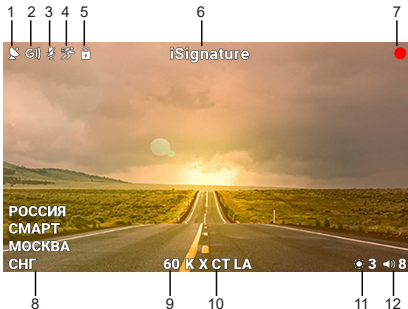

1. Подключение к спутникам
2. G-Sensor (датчик удара)
3. Индикатор отключения записи звука
4. Датчик движения
5. Индикатор блокировки файла
6. Фильтр «iSignature»
7. Индикатор записи

8. Текущий режим радар-детектора
9. Фильтр скорости
10. Включенные радарные диапазоны
11. Яркость дисплея (отключена, 1 - минимальная, 2 - средняя, 3 - максимальная)
12. Громкость звука (max 9)

## УСТАНОВКА КОМБО-УСТРОЙСТВА

Комбо-устройство оснащено эластичными жгутами для установки на штатное зеркало заднего вида. Для питания устройства и зарядки батареи используйте только прилагаемый в комплекте адаптер питания.



Подключите штекер шнура питания к входу для питания комбо-устройства. Адаптер питания подключите к гнезду прикуривателя автомобиля.

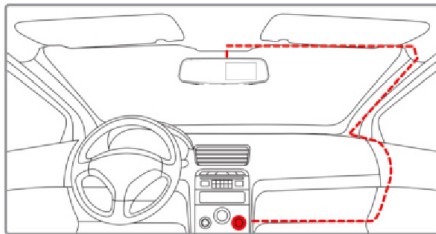

После запуска двигателя устройство включится автоматически.

## ВИДЕОЗАПИСЬ

По умолчанию видеозапись начинается автоматически при подаче питания на прибор. Для этого нужно установить карту памяти. Чтобы остановить запись, нажмите кнопку **OK**. Также запись остановится при входе в меню настроек с помощью кнопки **M**. Видеозапись ведется циклически, длину видеофайла можно выбрать в меню: 1,3 или 5 мин. При заполнении карты файлы перезаписываются автоматически.

Для защиты файлов предусмотрена функция Акселерометр (G-сенсор). При резком ударе файлу, записываемому в этот момент, создается дополнительная папка для хранения и присваивается статус защищенного. При перезаписи файлов этот файл не стирается. В меню можно выбрать чувствительность акселерометра: высокая, средняя или низкая. Также можно отключить эту функцию. При использовании данной функции рекомендуется производить форматирование карты памяти минимум раз в месяц, поскольку заблокированные файлы не стираются и могут полностью заполнить память карты памяти.

Также можно защитить файл по выбору пользователя. Для этого удерживайте кнопку **OK** во время видеозаписи. Файлу присвоится статус защищенного, на дисплее появится значок .



Защищенным файлам присваивается статус «только для чтения».

## УПРАВЛЕНИЕ КОМБО-УСТРОЙСТВОМ

### Регулировка громкости динамика

Громкость регулируется кнопкой . Пользователь выбирает уровень громкости от 0 до 9, где 0 - отключение звуковых и голосовых оповещений.

### Отключение микрофона (записи звука)

Для отключения записи звука во время съемки удерживайте кнопку  в течение 2-х секунд. На дисплее появится значок .

### Регулировка яркости

Для выбора одного из четырех режимов яркости дисплея нажмите кнопку .

### Отключение дисплея

В меню можно выбрать время, через которое дисплей будет автоматически отключаться - пункт «Автоматическое отключение экрана». Доступные варианты: 10 сек, 30 сек, 1 мин, Выключен (дисплей темнеет, при этом продолжает отображать информацию о камерах).

## Просмотр и удаление записей

Чтобы остановить запись и просмотреть видео, удерживайте кнопку **M** в течение 2 секунд.

## РЕЖИМЫ РАБОТЫ

Вам необходимо выбрать один из предустановленных режимов:

«**РОССИЯ**» — это условное название режима, который подойдет для большинства городов России. В этом режиме детектируются все сигналы в радарных диапазонах К, Стрелка и Лазер на скорости свыше 10 км/ч. При отключении К диапазона работает в сигнатурном режиме без голосового обозначения мобильных (переносных) радаров.

«**СМАРТ**» — это условное название режима с оптимальными настройками, адаптированными для общего использования как в городе, так и на трассе. Используется сигнатурная технология и интеллектуальное оповещение о камерах и знаках скорости. Некоторые камеры не имеют собственной подписи, а работают в определенном диапазоне, в связи с чем радар не сможет оповещать о типе данных камер.

«**МОСКВА**» — это условное название режима, который работает исключительно как GPS-информер. В этом режиме все сигналы в радарных диапазонах К, Стрелка и Лазер детектируются только на скорости свыше 110 км/ч. Рекомендуется использовать в крупных городах и мегаполисах с высоким уровнем радиопфона.

«**СНГ**» — это условное название режима, который подойдет для большинства городов стран СНГ, в том числе Казахстан, Узбекистан, Кыргызстан, Таджикистан и т.д.

Для выбора режима нажмите кнопку **▼**.

При скорости свыше 110 км/ч фильтр слабых сигналов отключается.

При скорости свыше 130 км/ч дальность обнаружения камер по GPS увеличивается в 2 раза.

Для продвинутых пользователей есть возможность тонкой настройки множества параметров работы комбо-устройства.

## НАСТРОЙКИ ПАРАМЕТРОВ РАДАР-ДЕТЕКТОРА

Для входа в Меню настроек радар-детектора нажмите кнопку **М**. Выбирайте между настройками кнопками **▲** и **▼**. Для подтверждения выбора нажмите кнопку **ОК**. Выполните настройки:

Меню	Как это работает	Варианты настроек Заводские установки
Режим	Выбрать подходящий режим работы радар-детектора.	<b>Россия</b> / Смарт / Москва / СНГ
Голос	Вкл. / выкл. голосового сопровождения. При отключении голоса идет только отображение на дисплее и звуковое сопровождение.	<b>ВКЛ</b> / <b>ВЫКЛ</b>
Авто приглушение	Автоматически приглушает громкость звука. Громкость звукового оповещения уменьшится на 30 % через 7 секунд после приема	<b>ВКЛ</b> / <b>ВЫКЛ</b>
Х-диапазон	Детектирование радарным модулем Х-диапазона.	ВКЛ / <b>ВЫКЛ</b>
К-диапазон	Детектирование радарным модулем К-диапазона.	<b>ВКЛ</b> / <b>ВЫКЛ</b>
Стрелка	Детектирование радарным модулем Стрелки.	<b>ВКЛ</b> / <b>ВЫКЛ</b>
Лазер	Детектирование лазерным модулем Лазера.	<b>ВКЛ</b> / <b>ВЫКЛ</b>

<p>Фильтр скорости</p>	<p>Фильтрация сигналов в зависимости от текущей скорости автомобиля. Детектор не подает звуковых сигналов, а только отображает на дисплее, если текущая скорость автомобиля ниже установленного значения. Например, если фильтр скорости равен 60 км/ч, то при движении со скоростью 59 км/ч детектор не будет издавать никаких звуковых оповещений.</p>	<p>ВЫКЛ, 10-20-30-40-50-55-58- <b>60</b>-65-70-75-80-90-100- 110-120 км/ч</p>
<p>Действие фильтра скорости</p>	<p>Возможность отключения звуковых/голосовых оповещений до достижения установленного значения фильтра скорости не только сигналов в радарных диапазонах и сигналов лазера, но и оповещений о стационарных камерах по базе координат GPS. Рекомендуется использовать только параметр РАДАР.</p>	<p><b>Радар</b> / Радар и GPS</p>
<p>Допустимое превышение скорости</p>	<p>Корректировка установленного ограничения скорости в базе камер. При движении выше максимально разрешенной скорости на 10 км/ч (или 20 км/ч) поступит сигнал тревоги «Снижайте скорость!».</p>	<p>0-5-10-15-18-<b>20</b>-30 км/ч</p>
<p>Фильтр слабых сигналов</p>	<p>Значительно уменьшает количество ложных срабатываний в городе. Например, если значение равно 3, детектор не будет подавать звуковых оповещений, пока сила обнаруженного сигнала менее 3. Таким образом, ложные сигналы (помехи) исключаются.</p>	<p>0-1-2-<b>3</b>-4-5-6-7-8-9</p>
<p>Авто Турбо</p>	<p>Установите скорость, выше которой чувствительность радарного модуля увеличивается.</p>	<p>ВЫКЛ, <b>60</b>-70-80-90-100- 110-120-130 км/ч</p>

Тихий режим радара	Отключение приема сигналов в радарных диапазонах и сигналов лазера при движении со скоростью ниже выбранной.	ВЫКЛ, <b>10-20-30-40-50-60-70-80-90-100-110-120 км/ч</b>
«Снижайте скорость!»	Возможность отключения голосового предупреждения «Снижайте скорость!» в случае превышения максимально допустимой скорости перед стационарными камерами из базы GPS.	<b>ВКЛ / ВЫКЛ</b>
Моя максимальная скорость	Предупреждение о превышении выбранного лимита скорости, который пользователь устанавливает самостоятельно. Например, если установить «Мою скорость» равной 80 км/ч, то при движении со скоростью 81 км/ч детектор голосовым оповещением будет требовать снизить скорость до разрешенного уровня, т.е. до 80 км/ч.	<b>ВЫКЛ,</b> 60-70-80-90-100-110-120-130-140-150 км/ч
Контроль автобусной полосы	Камеры контроля светофоров и автобусной полосы также могут измерять превышение скоростного режима, поэтому водитель может по собственному усмотрению включить или выключить обнаружение данного типа камер в GPS базе.	<b>ВКЛ / ВЫКЛ</b>

Контроль светофора	Камеры контроля светофоров и автобусной полосы также могут измерять превышение скоростного режима, поэтому водитель может по собственному усмотрению включить или выключить обнаружение данного типа камер в GPS базе.	<b>ВКЛ / ВЫКЛ</b>
Муляж камеры	Оборудование, копирующее дизайн приборов для съемки.	<b>ВКЛ / ВЫКЛ</b>
Мобильная засада	Возможность отключить Мобильные засады. В базу камер добавлены возможные точки нахождения мобильных треног (лазерных и маломощных радаров), которые устанавливаются в «спину». Подобные мобильные засады либо вообще не улавливаются радио/лазерным модулем, либо улавливаются на очень малом расстоянии.	<b>ВКЛ / ВЫКЛ</b>
База камер	База камер <b>ВКЛЮЧЕНА</b> : радар-детектор ищет камеры по GPS координатам. База камер <b>ВЫКЛЮЧЕНА</b> : радар-детектор принимает только радиосигналы.	<b>ВКЛ / ВЫКЛ</b>
Контроль средней скорости	Метод измерения скорости транспортного средства на участке дороги с помощью двух синхронизированных камер фотовидеофиксации, установленных в начале и в конце участка контроля.	<b>ВКЛ / ВЫКЛ</b>



Контроль пешехода	Возможность отключить функцию оповещения о камерах, фиксирующих контроль пешеходного перехода	<b>ВКЛ / ВЫКЛ</b>
Звук X-диапазон	Выбор типа звукового оповещения на каждый диапазон.	1-2- <b>3</b> -4-5-6-7-8-9
Звук К-диапазон		
Звук Стрелка		
Звук Лазер		
Функция антисон	Функция для самоконтроля внимательности в дальних поездках, если водитель засыпает за рулем. Комбо начинает сигнализировать через определённый промежуток времени и требовать нажать кнопку +	<b>ВКЛ / ВЫКЛ</b>
База камер устарела!	Если база камер не обновлялась более 60 дней, радар-детектор напомнит о необходимости обновить.	<b>ВКЛ / ВЫКЛ</b>

<p>Калибровка скорости</p>	<p>Как известно, спидометр завышает реальную скорость. Причем у различных марок автомобилей это завышение отличается.</p> <p>Если Вы обнаружили, что показание скорости устройства отличается от показания спидометра Вашего автомобиля, то Вы можете подобрать подходящий параметр корректировки от GPS + 0% до GPS + 7%.</p> <p>За основу принята скорость, рассчитанная по GPS.</p> <p>Например, GPS + 7% означает, что к базовая скорость GPS увеличена на 7%</p>	<p>GPS + 7%</p> <p>GPS + 6%</p> <p>GPS + 5%</p> <p>GPS + 4%</p> <p><b>GPS + 3%</b></p> <p>GPS + 2%</p> <p>GPS + 1%</p> <p>GPS + 0%</p>
<p>Куранты</p>	<p>Голосовое оповещение о каждом полном часе в фоновом режиме.</p>	<p>ВКЛ / <b>ВЫКЛ</b></p>
<p>Версия ПО</p>	<p>Указана установленная версия прошивки антенны радар-детектора.</p> <p>Указана дата последнего обновления базы камер.</p>	

## НАСТРОЙКА ВИДЕОРЕГИСТРАТОРА

Для входа в Меню настроек видеорегистратора нажмите кнопку **М** два раза. Выбирайте между настройками кнопками **▲▼**. Для подтверждения выбора нажмите кнопку **ОК**. Для выхода из Меню нажмите кнопку **М**.

Меню	Как это работает	Варианты настроек Заводские установки
WiFi	Подключение WiFi для синхронизации со смартфоном.	<b>ВЫКЛ</b> (да/нет)
Разрешение камеры	Выберите качество записи без подключённой дополнительной камеры	<b>2304*1296 (30 к/с)</b> 1920*1080 (30 к/с)
Цикл записи	Выберите длительность записываемого видеоролика.	1 минута / <b>3 минуты</b> / 5 минут
G-сенсор	Датчик столкновения или удара, при срабатывании которого файл будет автоматически блокирован от удаления.	<b>ВЫКЛ</b> / Низкий / Средний / Высокий

Задержка включения	Установите время задержки включения, чтобы регистратор не включался сразу же после того, как Вы повернете ключ в замке зажигания. Во-первых, это защищает регистратор от скачка напряжения в сети автомобиля, который может вывести регистратор из строя. Во-вторых, с первым поворотом ключа питание идет на регистратор, который «просыпается» и запускает съемку. Со вторым поворотом, когда запускается двигатель машины, вся прочая нагрузка (включая питание прикуривателя) отключается, чтобы снять лишнюю нагрузку на АКБ. В итоге получается, что машину завели, регистратор включился - и тут же выключился.	ВЫКЛ / <b>10 секунд</b> / 20 секунд / 30 секунд
Спидометр и Часы	Для Вашего удобства при движении текущая скорость автомобиля выводится крупными цифрами на дисплей, во время остановки отображаются часы. Если данная функция Вас отвлекает, спидометр и часы можно отключить.	<b>ВКЛ</b> / ВЫКЛ
Автоотключение экрана	Выберите время для перехода в режим заставки (будет отображаться текущая скорость или текущее время).	ВЫКЛ / 10 секунд / <b>30 секунд</b> / 1 минута
Датчик движения	Начало записи только при наличии движения в кадре.	ВКЛ / <b>ВЫКЛ</b>
Экспозиция	Выберите уровень светочувствительности.	-2... <b>0</b> ...+2
Форматирование	Отформатировать карту памяти.	Да / Нет

Гос. номер авто	Установите гос. номер Вашего авто.	
Штамп скорости	Установите значение, при превышении которого на записи не будет накладываться штамп текущей скорости авто.	<b>ВКЛ</b> / <b>ВЫКЛ</b> / 30-40-50-60-70-80-90-100-110-120-130-140-150 км/ч
Запись звука	Запись звука на видео.	<b>ВКЛ</b> / Выключена
Системные звуки	Звуки включения и выключения устройства.	<b>ВЫКЛ</b> / Выключены
Часовой пояс	Установите Ваш часовой пояс.	-12, -11, -10, -9, -8, -7, -6, -5, -4, -3, -2, -1, 0, +1, +2, <b>+3</b> , +4, +5, +6, +7, +8, +9, +10, +11, +12
Сброс всех настроек	Сбросить установки на заводские.	Да / Нет
Демо-режим	При включении данной функции устройство продемонстрирует пример оповещений радарного модуля и обнаружения камер по GPS базе. Функция автоматически отключается при выключении прибора.	<b>ВКЛ</b> / <b>ВЫКЛ</b>
Версия ПО	Текущая версия ПО.	

## ПРОСМОТР ВИДЕО

Для перехода в режим просмотра видео на экране устройства нажмите и удерживайте кнопку **M** более 2 сек. Кнопками **▲** и **▼** выберите необходимый файл и нажмите кнопку **OK** для начала и остановки воспроизведения. Чтобы вернуться к списку файлов, нажмите кнопку **M**. Удерживайте кнопку **M** в те-

ние 2-х секунд для возможности выбора удаления файла.

Для перехода между режимами просмотра нажмите кнопку **M**.

▶ - Просмотр основных записанных файлов (для блокировки / разблокировки видео удерживайте **OK**)

🏃 - Просмотр файлов, записанных с помощью датчика движения (в этом случае длительность видеозаписей будет составлять 30 секунд)

📍 - Просмотр заблокированных файлов, записанных с помощью датчика удара (g-сенсора) либо заблокированных от удаления вручную

## РАСШИРЕННЫЙ ДИНАМИЧЕСКИЙ ДИАПАЗОН WDR

Видеорегистратор оснащен функцией WDR.

WDR является динамическим режимом видеосъемки, при котором в ярких и темных местах можно получить улучшенное качество видео в сравнении с обычной видеозаписью.

Данная функция включена по умолчанию.

Принцип работы:



## ДЕТЕКТИРОВАНИЕ СИГНАЛОВ РАДАРОВ И ЛАЗЕРОВ

Сигналы радаров и лазеров принимаются с помощью радарной антенны и линзы для приема лазеров. Прибор принимает сигналы в различных диапазонах и информирует пользователя о диапазоне, в котором был принят сигнал. Доступные диапазоны: К, Х. Радарный комплекс «Стрелка» работает в диапазоне К, но сигнал этого комплекса отличается, поэтому «Стрелка» детектируется как отдельный тип сигнала.

В России в основном используются радары, работающие в диапазоне К, поэтому этот диапазон особо важен для корректной работы прибора. Он включает в себя все диапазоны радарных комплексов, которые используются в России.

Пользователь может включить или отключить диапазоны по своему усмотрению. При отключении диапазона К радар работает в сигнатурном режиме.

## ФИЛЬТР ISIGNATURE

Уникальная технология, разработанная компанией Fujida для снижения количества ложных срабатываний. Своевременно распознает и блокирует ложные срабатывания от Датчиков Мертвых (Слепых) Зон автомобилей с системами: «Blind Spot Monitoring», «Side Assist», «Blind Spot Detection» и др. Значительно снижает количество ложных срабатываний от таких источников, как:

- раздвижные двери с датчиками движения,
- базовые станции сотовых сетей,
- датчики трафика,
- нештатные электронные устройства в салоне автомобиля (в т.ч. устройства с GPS-модулем, радар-детекторы, мобильные телефоны и др.),
- высоковольтные ЛЭП.

Существенное отличие данной технологии от других сигнатурных технологий в том, что при использовании Фильтра iSignature не будут блокированы настоящие полицейские радары, в частности, но не ограничиваясь, такие, как стационарный и мобильный комплекс «АРЕНА».

### 1. Фильм iSignature Максимальный (иконка iSignature на дисплее БЕЛАЯ)

Своевременно распознает и блокирует ложные срабатывания от Датчиков Мертвых (Слепых) Зон автомобилей и максимально отсекает количество иных ложных срабатываний. При этом снижается дистанция детектирования настоящих полицейских радаров в сравнении с минимальным режимом фильтрации iSignature. В сочетании с авто-режимом Город обеспечивает максимальную фильтрацию ложных срабатываний. Данный фильтр автоматически включается при движении со скоростью от 0 до 60 км/ч.

### 2. Фильм iSignature Минимальный (иконка iSignature на дисплее КРАСНАЯ)

Своевременно распознает и блокирует ложные срабатывания от Датчиков Мертвых (Слепых) Зон автомобилей, также значительно отсекает количество иных ложных срабатываний. При этом увеличивается дистанция детектирования настоящих полицейских радаров в сравнении с максимальным режимом фильтрации iSignature. В сочетании с авто-режимом Трасса обеспечивает достаточную фильтрацию ложных срабатываний и высокую дальность детектирования. Данный фильтр автоматически включается при движении со скоростью от 60 до 105 км/ч.

### 3. Фильм iSignature Выключен (иконка iSignature на дисплее НЕ ОТОБРАЖАЕТСЯ)

Максимальная чувствительность и дальность детектирования полицейских радаров. В сочетании с авто-режимом Турбо полностью раскрывает свой потенциал в дальности обнаружения полицейских радаров, в т.ч. маломощных радаров при детектировании «в спину». Фильтр iSignature автоматически отключается при движении со скоростью свыше 110 км/ч.



Режим движения	Автоприглушение звука	Фильтр слабых сигналов	Отображение на дисплее	Звуковое сопровождение
Передвижение в пробках	ВКЛ	3	НЕТ	НЕТ
Передвижение в мелких населенных пунктах	ВКЛ	3	ЕСТЬ	НЕТ
Передвижение в крупных городах	ВКЛ	3	ЕСТЬ	ЕСТЬ
Передвижение в крупных городах и населенных пунктах на трассе	ВЫКЛ	ВЫКЛ	ЕСТЬ	ЕСТЬ
Магистраль + автобаны	ВЫКЛ	ВЫКЛ	ЕСТЬ	ЕСТЬ

**Auto-режим - автоматическое изменение параметров работы радарной части и iSignature в зависимости от скорости автомобиля при заводских настройка (указано в таблице):**



Режим движения	Скорость	К-диапазон	Стрелка	Лазер	Режим чувствительности	Режим Фильтрации iSignature
Передвижение в пробках	0-10	<b>ВЫКЛ</b>	<b>ВЫКЛ</b>	<b>ВЫКЛ</b>	ГОРОД	Max
Передвижение в мелких населенных пунктах	10-60	ВКЛ	ВКЛ	ВКЛ	ГОРОД	Max
Передвижение в крупных городах	60-80	ВКЛ	ВКЛ	ВКЛ	ТУРБО	Max
Передвижение в крупных городах и населенных пунктах на трассе	80-110	ВКЛ	ВКЛ	ВКЛ	ТУРБО	Min
Магистраль + автобаны	свыше 110	ВКЛ	ВКЛ	ВКЛ	ТУРБО	<b>ВЫКЛ</b>

В аппарате реализован режим Auto, т.е. чувствительность и прочие параметры радар-детектора изменяются в зависимости от текущей скорости автомобиля, и переход с режима «Город» в режим «Турбо» и наоборот происходит автоматически.

Режим чувствительности **ГОРОД** — сниженная чувствительность детектирования. Такой режим позволяет значительно уменьшить количество ложных сигналов от таких источников как: датчики мертвых зон автомобилей, раздвижные двери с датчиками движения, базовые станции сотовых сетей, датчики трафика, нештатные электронные устройства в салоне автомобиля (в т.ч. устройства с GPS-модулем, радар-детекторы, мобильные телефоны и др.), высоковольтные ЛЭП.

Режим чувствительности **ТУРБО** — максимальная чувствительность и дальность детектирования полицейских радаров, но меньшая защита от помех. Включается этот режим исключительно при езде за пределами населенных пунктов на больших скоростях.

## ПОКАЗАНИЯ ДИСПЛЕЯ

Fujida® Karma Blik оснащен выносной GPS-антенной, а в память прибора загружена база данных радаров и камер. После включения детектор соединится со спутниками и на дисплее появится иконка . Если GPS не активен - .

При обнаружении камеры по базе либо в радарном диапазоне дисплей покажет:



Если у сигнала отсутствует сигнатура, уровень сигнала отображается только белым цветом.

## «СНИЖАЙТЕ СКОРОСТЬ!»

Голосовое оповещение «Снижайте скорость!» срабатывает в следующих ситуациях:

Если между 2-мя фиксирующими камерами «Автодория» или «Автоураган» **средняя скорость** автомобиля превысит максимальную разрешенную скорость на участке, дисплей покажет:

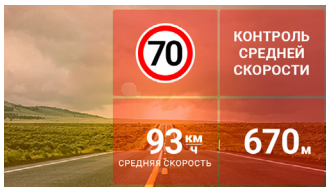

Если перед камерой, измеряющей скорость (Кордон, Одиссей, Робот, Кречет, Места и т.д.), **текущая скорость** превысит максимальную разрешенную скорость на участке, дисплей покажет:

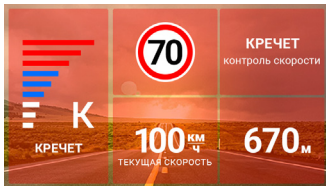

## ОБНОВЛЕНИЕ ПРОШИВКИ И БАЗЫ КАМЕР ЧЕРЕЗ WIFI ДЛЯ IOS (APPLE)

1. Вставьте карту памяти в комбо (без карты памяти обновление невозможно) и включите его с помощью кабеля питания, идущего в комплекте.
2. Скачайте на смартфон приложение Fujida из AppStore.
3. Включите WiFi на комбо.
4. Включите WiFi на телефоне, найдите сеть Fujida и подключитесь к ней (пароль 12345678).
5. Откройте приложение Fujida на смартфоне.
6. Зайдите в раздел «Обновление ПО» и нажмите на «Загрузить обновления».
7. Комбо выключится (индикатор горит синим цветом) и снова включится, при этом на дисплее появится статус обновления.

Процесс обновления занимает около 5 минут. Питание выключать нельзя. После завершения обновления комбо еще раз перезагрузится и будет готово к работе.

AppStore



## ОБНОВЛЕНИЕ ПРОШИВКИ И БАЗЫ КАМЕР ЧЕРЕЗ WIFI ДЛЯ ANDROID

1. Вставьте карту памяти в комбо (без карты памяти обновление невозможно) и включите его с помощью кабеля питания, идущего в комплекте.
2. Скачайте на смартфон приложение Fujida из PlayMarket.
3. Откройте приложение Fujida на смартфоне. Зайдите в раздел «Обновление ПО» и нажмите на «Подтвердить» (приложение перейдет в настройки WiFi телефона).
4. Включите WiFi на комбо (нажмите дважды кнопку **M**, в меню выберите пункт WiFi и включите его).
5. Найдите в списке WiFi телефона сеть Fujida и подключитесь к ней (пароль 12345678).
6. Вернитесь в приложение Fujida на телефоне, войдите в раздел «Обновление ПО».
7. В приложении появится надпись «НЕТ ИНТЕРНЕТА», нажмите «Подтвердить».
8. Отключите WiFi на комбо, нажав кнопку **M**.

PlayMarket



9. В приложении нажмите «Проверка» (появится информация о новой прошивке) и нажмите «Загрузка обновления».
10. После загрузки обновления в телефон снова включите WiFi на комбо, в приложении нажмите «Подтвердить» и подключите телефон к сети Fujida.
11. Перейдите в приложение и нажмите «Установка обновления» и далее нажмите «Подтвердить».
12. Комбо выключится (индикатор горит синим цветом) и снова включится, при этом на дисплее появится статус обновления.

Процесс обновления занимает около 5 минут. Питание выключать нельзя. После завершения обновления комбо еще раз перезагрузится и будет готово к работе.

\*В некоторых моделях Android-смартфонов для корректного сопряжения с устройством необходимо отключать мобильную передачу данных во время обнаружения комбо-устройства, передачи программного обеспечения на комбо-устройство. Мобильную передачу данных необходимо использовать только для скачивания программного обеспечения для дальнейшей передачи на смартфон.

## **ОБНОВЛЕНИЕ ПРОШИВКИ С ПОМОЩЬЮ КАРТЫ ПАМЯТИ**

1. Скачайте файл с прошивкой с официального сайта [www.fujida.su](http://www.fujida.su), извлеките файлы из архива.
2. Отформатируйте карту памяти и перенесите разархивированные файлы на карту памяти microSD.
3. Вставьте карту памяти со скачанными файлами в слот комбо.
4. Включите комбо с помощью кабеля питания, идущего в комплекте.
5. На экране будет отображаться статус обновления прошивки в процентах.
6. По завершению процесса устройство автоматически перезагрузится. Файлы с карты памяти будут удалены автоматически. Проверьте в меню настроек, нужна ли версия прошивки отображена.

## КОМПЛЕКТАЦИЯ

- Комбо-устройство
- Крепление для зеркала 2 шт
- Адаптер питания с проводом и дополнительным входом USB
- Адаптер USB для карт памяти
- Набор клипс и лопатка для скрытой установки провода питания
- GPS-модуль
- Салфетка для очистки

ТЕХНИЧЕСКИЕ ХАРАКТЕРИСТИКИ	
Процессор	MStar 8339
Сенсор	GC 2053
Объектив	6-слойная стеклянная линза
Угол обзора	170 градусов
Дисплей	5" IPS
Разрешение основной камеры	2304*1296 (30 к/с) / 1920*1080 (30 к/с)
Баланс белого	Авто
Экспозиция	Авто
Циклическая запись	Есть, блоками по 1, 3 и 5 мин., без пауз
Защита файла от стирания	Есть
Автостарт записи	Есть

G-сенсор	Есть
Датчик движения	Есть
Стабилизатор изображения	Есть
Функция WDR	Есть
Носитель информации	Micro SD (10 класс) UHS-1
Максимальный объём карты памяти	до 128 Гб
Штамп на видео	Дата, время, координаты, номер авто, скорость
WiFi модуль	Есть для обновления ПО, просмотра и резервного копирования видео файлов
Микрофон и динамик	Встроенные
GPS / ГЛОНАСС	Есть
Процессор радар-детектора	Nuvoton с технологией EXTREME SENSITIVITY PLATFORM® (ESP®)
Диапазоны радар-детектора	X - 10.525 ГГц +/- 50 МГц; Ku - 13.450 ГГц +/- 50 МГц; K - 24.150 ГГц +/- 100 МГц; Ka - 34.70 ГГц +/- 1300 МГц; Лазер - 800-1100 нм (360о)



Обнаружение камер	ИСКРА, КОРДОН, КРЕЧЕТ, КРИС, ЛИСД, МЕСТА, МУЛЬТАРА-ДАР, ОДИССЕЙ, Орлан, ОСКОН, ПКС, Платон, Полискан, ПОТОК, Птолемей-С, РАДАР, РАДИС, РАПИРА, СЕРГЕК, СКАТ, СОВА, Спецлаб-Перекресток, Спринтер, СТРЕЛКА, СТРЕЛКА-ВВ, СФИНКС, Трафик-Сканер К, ТРУКАМ, ФОРСАЖ, посты ДПС, Муляж Камеры, Контроль автобусной полосы, Контроль светофоров, Мобильные засады. Список постоянно пополняется.
Тип приёмника радиоволн	Супергетеродин, двойной преобразователь частот; Частотный дискриминатор; Цифровая обработка сигнала
Тип приёмника лазерного излучения	Quantum Limited Video Receiver; Multiple Laser Sensor Diodes
Входное напряжение комбо-устройства	DC 12-24В
Входное напряжение ЗУ	DC 12-24В
Суперконденсатор	Встроенный 5.5V, 5F
Размер, вес	305 мм x 81 мм x 17 мм, около 150 гр.
Раб. температура влажность	-35°C ~ + 55°C / 10% - 80%
Гарантия	1 год

## ДОПОЛНЕНИЕ К ИНСТРУКЦИИ ПО ЭКСПЛУАТАЦИИ

Уважаемый покупатель! Благодарим Вас за покупку.

Надеемся, что данное изделие будет безупречно функционировать при соблюдении правил его эксплуатации. Однако, если Ваше изделие будет нуждаться в гарантийном обслуживании, просим обратиться к дилеру (продавцу), у которого Вы приобрели это изделие, или в один из авторизованных сервисных центров. Но прежде внимательно ознакомьтесь с инструкцией по эксплуатации.

### ДОПОЛНИТЕЛЬНЫЕ УСЛОВИЯ

- При покупке убедительно просим Вас внимательно изучить инструкцию по эксплуатации и проверить правильность заполнения гарантийного талона. Серийный номер, версия и наименование модели приобретённого Вами изделия должны быть идентичны записи в гарантийном талоне.
- Не допускается внесение в талон каких-либо изменений, исправлений. В случае неправильного или неполного заполнения гарантийного талона немедленно обратитесь к продавцу.
- Данное изделие представляет собой технически сложный товар бытового назначения. При бережном и внимательном отношении оно будет надёжно служить Вам долгие годы. В ходе эксплуатации не допускайте механических повреждений, попадания внутрь посторонних предметов, жидкостей, насекомых.
- В течение всего срока службы следите за сохранностью маркировочной наклейки с обозначением наименования модели, версии, серийного номера изделия. Повреждение или отсутствие маркировочной наклейки может стать причиной отказа в гарантийном обслуживании.
- Если в процессе эксплуатации изделия Вы обнаружите, что параметры его работы отличаются от изложенных в инструкции по эксплуатации, рекомендуем обратиться за консультацией в организацию, продавшую Вам товар, либо в любой авторизованный сервисный центр, адреса и телефоны которых указаны в данном талоне.
- Во избежание возможных недоразумений сохраняйте в течение срока службы документы, прилагаемые к товару при его продаже (товарный чек, инструкция по эксплуатации, гарантийный талон).

## УСЛОВИЯ ГАРАНТИИ

Настоящая гарантия действительна при соблюдении следующих условий:

1. Все поля в гарантийном талоне (дата продажи, печать и подпись продавца, информация о продавце, подпись покупателя) должны быть заполнены правильно.
2. Срок службы соответствует сроку гарантии.
3. Ремонт производится в стационарной мастерской авторизованного сервисного центра при предъявлении полностью и правильно заполненного гарантийного талона.
4. Гарантия включает в себя выполнение ремонтных работ и замену неисправных частей.
5. Не подлежат гарантийному ремонту изделия с дефектами, возникшими вследствие:
  - неправильной транспортировки, установки или подключения изделия;
  - механических, тепловых и иных повреждений, возникших по причине неправильной эксплуатации с нарушением правил, изложенных в руководстве по эксплуатации;
  - небрежного обращения или несчастного случая;
  - действия третьих лиц или непреодолимой силы (стихия, пожар, молния и т.д.);
  - попадания внутрь посторонних предметов, жидкостей, насекомых; повреждений животными;
  - сильного загрязнения и заплыпания;
  - ремонта или внесенных несанкционированных изготовителем конструктивных или схемотехнических изменений как самостоятельно, так и неуполномоченными лицами;
  - отклонений параметров электрических сетей от Государственных Технических Стандартов (ГОСТов);
  - воздействия вредоносных программ;
  - некорректного обновления программного обеспечения как самим пользователем, так и неуполномоченными лицами;
  - использования изделия не по назначению, в промышленных или коммерческих целях.
6. Гарантия не включает в себя подключение, настройку, установку, монтаж и демонтаж оборудования, техническое и профилактическое облуживание, замену расходных элементов (карт памяти, элементов питания, фильтров и пр.).
7. Изготовитель не несёт ответственности за пропажу и искажение данных на съёмных носителях информации, используемых в изделии.

8. Замену изделия или возврат денег авторизованный сервисный центр не производит.
9. Продавец оставляет за собой право проведения технической экспертизы качества изделия в установленные законодательством сроки.

Изготовитель гарантирует бесплатное устранение технических неисправностей товара в течение гарантийного срока эксплуатации в случае соблюдения Покупателем вышеперечисленных правил и условий гарантийного обслуживания. Напоминаем, что для обеспечения длительной качественной работы изделия необходимо своевременное техническое и профилактическое обслуживание согласно Руководству по эксплуатации.

Компания-производитель оставляет за собой право вносить изменения в конструкцию, дизайн и комплектацию товара без предварительного уведомления, если данные изменения направлены на улучшение его эксплуатационных характеристик.

# ГАРАНТИЙНЫЙ ТАЛОН

Модель:

Fujida® Karma Blik

Срок гарантии:

12 месяцев

Серийный номер:



Дата продажи

Подпись покупателя

**Производитель:** Fujida® Premium Tech.

**Гарантийное сервисное обслуживание:**

Адрес ближайшего сервисного центра Вы можете узнать:

- на сайте [www.fujida.su](http://www.fujida.su);
- по бесплатному телефону 8 (800) 500-31-16.

Компания-производитель оставляет за собой право вносить изменения в список авторизованных сервисных центров, включая изменения адресов и телефонов существующих. Товар сертифицирован в соответствии с законом «О защите прав потребителей».





## Отказ от ответственности

Любые технические характеристики устройств и документация могут быть изменены без предварительного уведомления. Компания Fujida® Premium Tech. не гарантирует, что данный документ не содержит ошибок. Компания Fujida® Premium Tech. не несет ответственности за ущерб, причиненный прямо или косвенно от ошибок, упущений или несоответствий между устройствами и документацией.

Компания-производитель оставляет за собой право вносить изменения в конструкцию, дизайн и комплектацию товара без предварительного уведомления, если данные изменения направлены на улучшение его эксплуатационных характеристик.

## Примечания

Не все модели могут использоваться во всех регионах.

В зависимости от приобретенной модели цвет и внешний вид устройства и аксессуаров могут не полностью совпадать с описанием, приведенном в этом документе.

## Торговые марки

© Fujida® Premium Tech. Все права защищены. Все торговые марки являются торговой собственностью их владельцев.



\* Данное руководство носит исключительно справочный характер и не может служить основанием для претензии